

Flygt Banana

LANGSAM LAUFENDES RÜHRWERK

FLYGT
a xylem brand

Flygt is a trademark of Xylem Inc. or one of its subsidiaries.

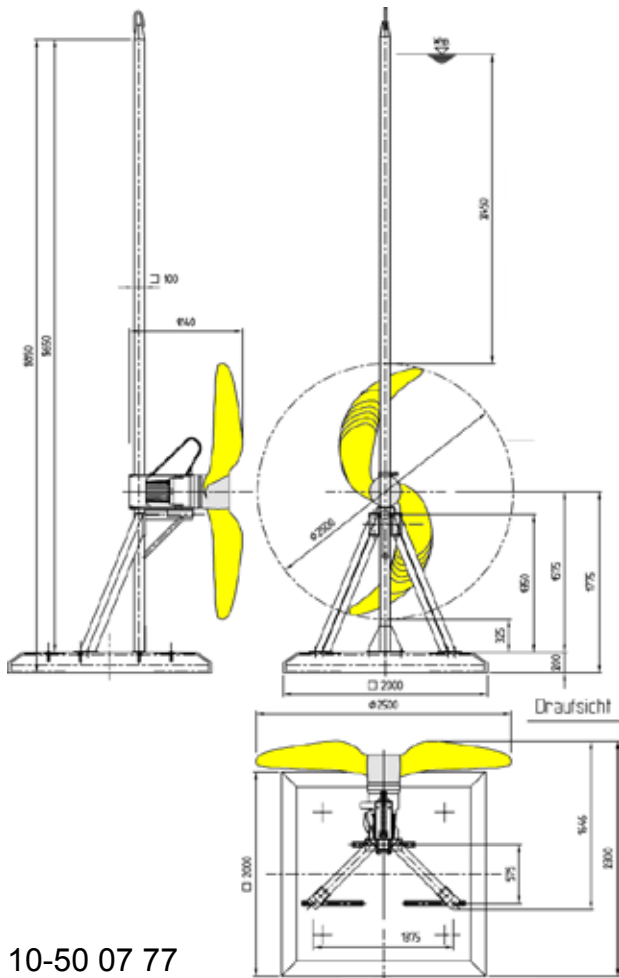

10-50 07 77

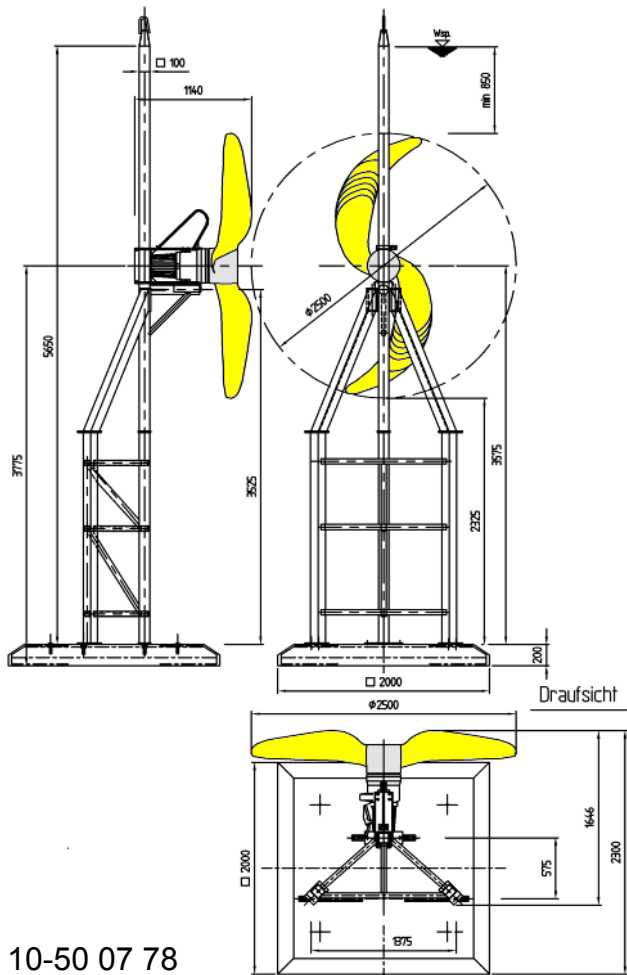

10-50 07 78

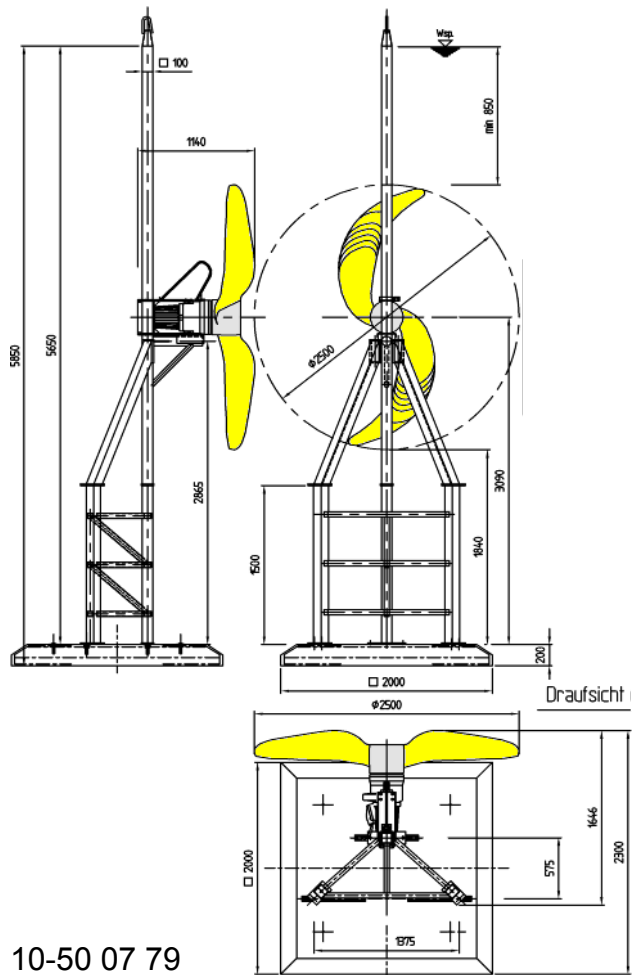

10-50 07 79

Artikel-Nr. 4460.010-5006	Artikelbezeichnung FLYGT Biogas-Tauchmotor-Rührwerk „BANANA“ Umgebungstemperatur 60° / Motorleistung P1: 6,8 / P2: 5,7 kW Nennstrom 12 A / Nennspannung 400 V / Schutzart/Isolationsklasse IP 68/H Nennzahl 42 1/min / Propeller Ø 2500 mm, Polyurethan Startart Direkt / Gewicht 300 kg Anschlussleitung 20 m Subcab S3x6+3x6/3+4x1,5 / Geschirmtes Kabel inkl. Gleitklaue 100x100 aus Edelstahl 726 35 00 inklusive: Anbausatz Fangbügel
------------------------------	---

10-53 04 44	Bei Bedarf mitbestellen: (Wieder verwendbar) MONTAGEWERKZEUG FÜR PROPELLERBLÄTTER
--------------------	---

10-50 07 77	Einrohrführung / Nabenhöhe 1,575m / freistehend Für Behälter mit einer Höhe von ca. 6 m Mast =6 M V4A (1.4432) für Prop. D=2,2-2,5 M Mit Verstärkungsplatte
--------------------	--

10-50 07 78	Einrohrführung / Nabenhöhe 3,75m / freistehend Für Behälter mit einer Höhe von ca. 6 m Mast =6 M V4A (1.4432) für Prop. D=2,2-2,5 M Mit Verstärkungsplatte
--------------------	---

10-50 07 79	Einrohrführung / Nabenhöhe 3,09m / freistehend Für Behälter mit einer Höhe von ca. 6 m Mast =6 M V4A (1.4432) für Prop. D=2,2-2,5 M Mit Verstärkungsplatte
--------------------	---

10-50 07 84	Einrohrführung / Nabenhöhe 1,575m / freistehend Für Behälter mit einer Höhe von ca. 8 m Mast =8 M V4A (1.4432) für Prop. D=2,2-2,5 M Mit Verstärkungsplatte
--------------------	--

10-50 07 85	Einrohrführung / Nabenhöhe 3,75m / freistehend Für Behälter mit einer Höhe von ca. 8 m Mast =8 M V4A (1.4432) für Prop. D=2,2-2,5 M Mit Verstärkungsplatte
--------------------	---

Alle Einrohrführungen werden inklusive Befestigungsmaterial (10-54 60 69) geliefert.

83 41 26	Anschlagvorrichtung für Fangbügel V4A (1.4401/1.4571)
-----------------	---

10-50 07 76	Betonplatte mit Halfenschrauben Maße: ca. 2x2x0,2M, Gewicht: ca. 1 T
--------------------	--

Einbaubeispiel im \varnothing 20 m Behälter

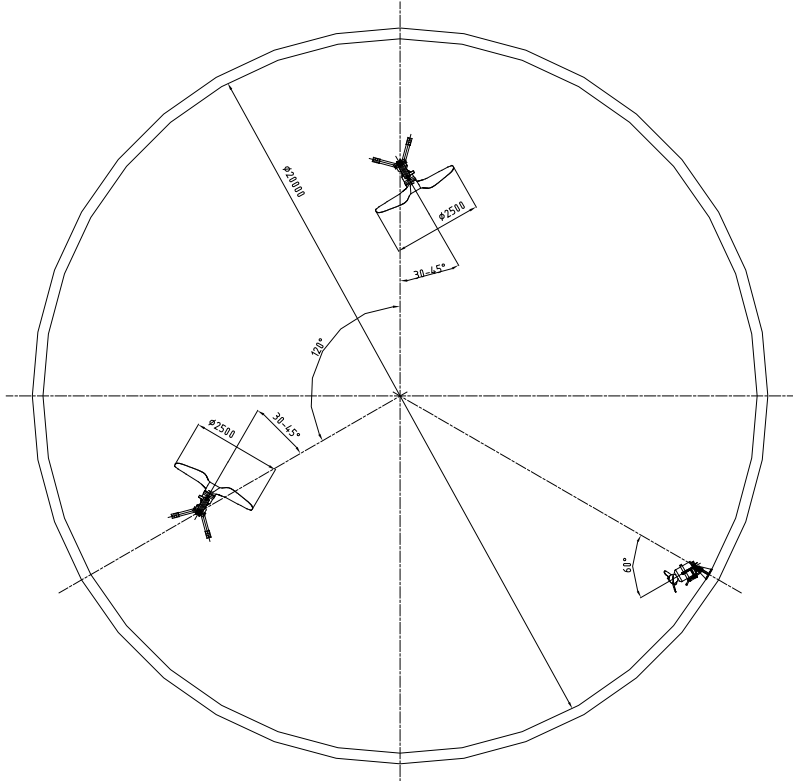

Eine Nachrüstung von einem BANANA Rührwerk ist auch in einem gefüllten Behälter problemlos möglich.

Sprechen sie uns an, wir beraten Sie gerne.

Einbaubeispiel im \varnothing 25 m Behälter

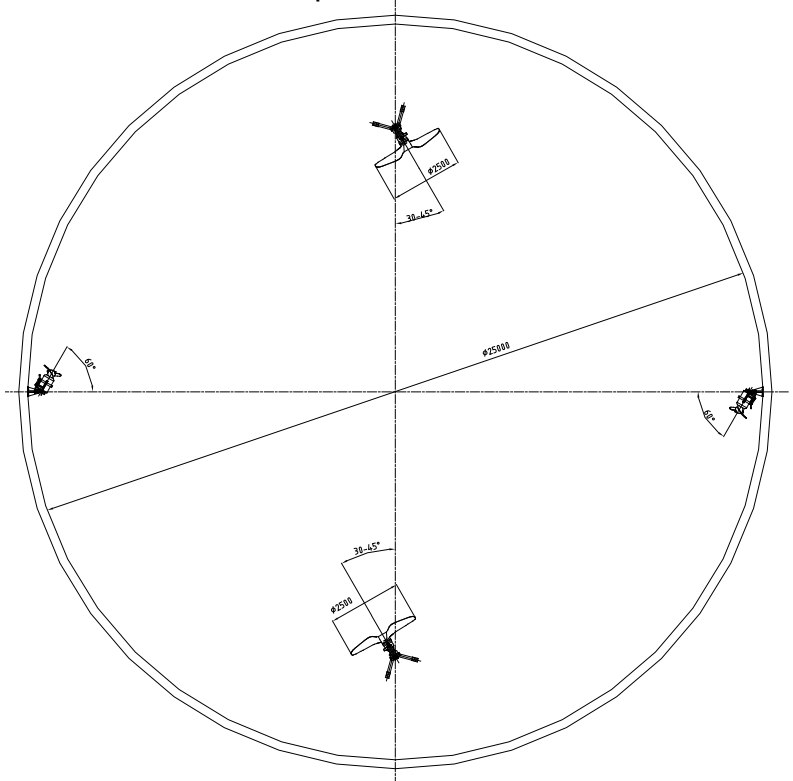

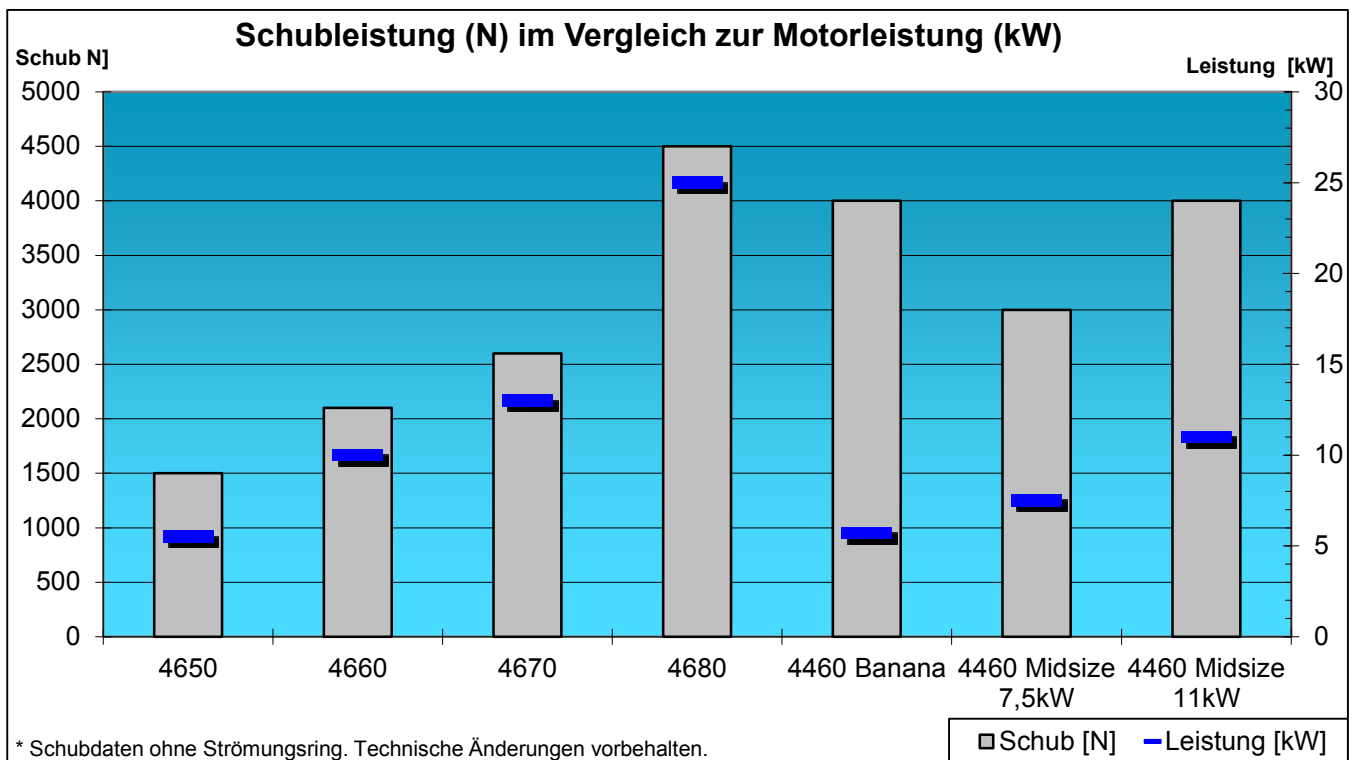

Das BANANA Rührwerk ist als druckwasserdichtes, transportables oder stationär einsetzbares Blockaggregat ausgeführt. Der Antrieb erfolgt über einen trockenlaufsicheren Drehstrom-Asynchron-Motor mit Thermofühlern. An dem Motor ist ein direkt angeflanshtes, schräg verzahntes, 2stufiges Stirnradgetriebe, mit einer rechnerischen Lebensdauer von mehr als 100.000 h angebracht.

Wellenabdichtung durch Gleitringdichtung aus korrosionsbeständigen Hartmetall/Hartmetall (WCCR) kombiniert mit einer inneren Radialdichtungen.

Das Rührorgan ist als selbstreinigender, absolut verzopfungsfreier, 2flügeliger Propeller mit nach hinten gekrümmter Anströmkante gebaut.

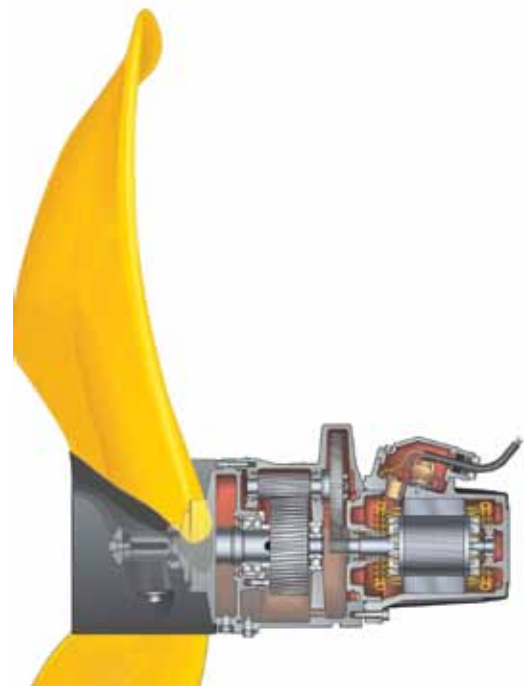

Der Propeller ist Strömungstechnisch optimiert für höchste Schubleistungen bei geringem Verschleiß.

Der Einstellwinkel der Flügelblätter ist formschlüssig werksseitig bestimmt. Eine Verstellung bzw. ein Lösen der Flügelblätter während des Betriebes ist konstruktiv ausgeschlossen. Die Propellerblätter können einzeln gewechselt werden.

Die Einbaugarnitur wird aus 1.4432 (V4A) gefertigt, damit ist eine lange Lebensdauer auf einer Biogasanlage gegeben. Die Einbaugarnituren werden kpl. angeliefert. Eine Montage der Einbaugarnitur auf der Baustelle entfällt dadurch. Die Einbaugarnituren können auf die Behälterhöhen angepasst werden.

Was kann Xylem für Sie tun?

Wir sind eine Gruppe von 12.000 Menschen, die sich einem gemeinsamen Ziel verschrieben haben: der Schaffung von innovativen Lösungen, um den weltweiten Wasserbedarf zu decken. Im Mittelpunkt unserer Arbeit steht die Entwicklung neuer Technologien, um auch in Zukunft die Nutzung, den sparsamen Umgang und die Wiederverwendung von Wasser zu optimieren. Wir behandeln Wasser und Abwasser, bereiten es auf, untersuchen und fördern es und führen es seiner ursprünglichen Umgebung zurück. So tragen wir zum effizienten Umgang mit Wasser und Abwasser bei - in privaten Haushalten, Kommunen, industriellen Anwendungen, im Bau und Bergbau sowie landwirtschaftlichen Betrieben. In mehr als 150 Ländern verfügen wir über langjährige Beziehungen zu unseren Kunden, die uns aufgrund der leistungsfähigen Kombination von führenden Produktmarken, unserer Erfahrung im Anwendungsbereich und unseres Innovationswillens schätzen.

Wenn sie erfahren möchten, wie Xylem Ihnen helfen kann, besuchen sie

www.xylemwatersolutions.com/de



Xylem Water Solutions
Deutschland GmbH
Bayernstraße 11
30855 Langenhagen
Tel +49 511 7800 - 611
Fax +49 511 7800 - 9611

Flygt is a trademark of Xylem Inc. or one of its subsidiaries.
© 2011 Xylem, Inc. Month 2011-11